



FICHA TÉCNICA

alimentación eléctrica	Trifase
Voltios	V 400/3 +N
frecuencia (Hz)	50
potencia (KW)	5,92
peso bruto (Kg)	69
ancho (mm)	585
profundidad (mm)	610
altura (mm)	815

DESCRIPCIÓN PROFESIONAL

LAVAVAJILLAS-LAVAVAJILLAS con CESTO CUADRADO de 500x500 mm, producción máxima 40 cestos/hora, CONTROLES DIGITALES:

- Carrocería fabricada íntegramente en acero AISI 304 ,
- Controles **electrónicos digitales** con pantalla,
- **4 ciclos de lavado de 90/120/150/180 segundos** ,
- **Altura útil máxima: placas 350 mm** ,
- **Paso útil para cristales de hasta 320 mm de altura** .
- Impulsor de lavado **INFERIOR y SUPERIOR de acero inoxidable** de diámetro 18 mm. con chorros helicoidales moldeados,
- **Impulsores de enjuague INFERIOR y SUPERIOR de acero inoxidable** con **velocidad de rotación ajustable** ,
- **Dosificador de detergente Lavado eléctrico** programable desde display,
- **Dispensador de abrillantador eléctrico** programable desde display.
- Inyector de detergente para lavado en acero inoxidable soldado al tanque.
- Grupo filtrante en tanque para succión y descarga,
- **Provisión eléctrica para bomba de drenaje** ,
- **Sistema de control mediante placa electrónica con Dip-Switch simple y extremadamente eficiente** ,
- **Ajuste y control de las temperaturas de lavado y enjuague** ,
- Función Thermostop ajustable que garantiza mejores resultados,
- **Pantalla que muestra las temperaturas y el ciclo de lavado seleccionado** .
- **Botón de inicio inteligente** ,

- **Sistema de autodiagnóstico** ,
- El control electrónico le permite gestionar varios parámetros para brindarle un gran nivel de personalización en función de sus necesidades mientras que el autodiagnóstico le permite minimizar el tiempo de inactividad de la máquina al sugerirle algunas operaciones simples a realizar para resolver la situación.
- **Aviso de mantenimiento programado** ,
- Ciclo de enjuague adicional automático,
- **1 ciclo de drenaje automático** (con bomba de drenaje instalada),
- **Tiempos de drenaje y enjuague ajustables** .
- Lectura de temperatura mediante sondas NTC precisas,
- **Impulsores de lavado y enjuague de acero inoxidable** ,
- **Dispensador doble de detergente y abrillantador instalado de serie** .
- **Capacidad del tanque 24 lt** .
- Resistencia del baño Kw.2,6,
- Capacidad de la caldera 7,3 lt.
- Resistencia de la caldera Kw.5,4,
- Bomba de lavado 0,52 kW (0,7 Hp),
- Dureza del agua recomendada 7÷10 °f,
- Consumo de agua por ciclo a 2 bar: 2,0 lt.

Incluido:

- 1 cesta de cristal dim.mm.500x500x100h.
- 1 cesta 18 platos dim.mm.500x500x100.
- 2 contenedores de cubiertos.

Accesorios/Opciones:



- **17516** - Bomba de presión instalada 0,5 Hp
- **21116** - Bomba de drenaje de 32 W instalada.
- **23138** - Kit bomba de presión 0,5 Hp.
- **22440** - Bomba de drenaje de 32W.
- **18698** - Kit 4 patas regulables en acero inoxidable 50-70 mm.
- **19584** - Soporte base abierto para lavavajillas con patas regulables, dim. mm. 580x565x450h + Patas H120-190 mm
- **23140** - Puerta abatible para base de lavavajillas Mod.SPI40
- **V230-3** - Opcional 230V/3+T

Marcado CE

Hecho en Italia

CÓDIGO	DESCRIPCIÓN	PRECIO/ENTREGA
TCF322-001500	LAVAVAJILLAS cesto cuadrado mm.500x500, carga frontal, controles ELECTRÓNICOS, 4 ciclos de 90/120/150/180 seg, altura máx. vasos 320 mm/platos 350 mm, con dosificador de abrillantador y detergente Cuba, V.400/3+N, Kw 5.9, Peso 69 Kg, dim.mm.585x610x815h	€ 1.416,02 <i>VAT excluido</i> Envío a calcular Entrega de 8 a 15 días

FICHA TÉCNICA

CÓDIGO/FOTO	DESCRIPCIÓN	PRECIO/ENTREGA
TCF322-002605 	TECHNOCHEF - Kit 4 Patas Ajustables de Acero Inoxidable	€ 33,40 <i>VAT excluido</i> Envío a calcular Entrega d 4 a 9 días
TCF322-002604 	TECHNOCHEF - Kit de bomba de drenaje de 32 W	€ 133,87 <i>VAT excluido</i> Envío a calcular Entrega d 4 a 9 días
TCF322-002606	TECHNOCHEF - Puerta abatible para soporte base de lavavajillas	€ 151,89 <i>VAT excluido</i> Envío a calcular



Entrega d 4 a 9 días

TCF322-002602



TECHNOCHEF - Bomba de desagüe instalada 32W

€ 155,50

VAT excluido
Envío a calcular

Entrega d 4 a 9 días

TCF322-002603



TECHNOCHEF - Kit bomba de presión 0,5 Hp

€ 176,61

VAT excluido
Envío a calcular

Entrega d 4 a 9 días

TCF322-002614



TECHNOCHEF - Soporte base abierta con guías portacestos

€ 190,51

VAT excluido
Envío a calcular

Entrega d 4 a 9 días

TCF322-002601



TECHNOCHEF - Bomba de presión instalada 0,5 HP

€ 199,78

VAT excluido
Envío a calcular

Entrega d 4 a 9 días

TCF322-002607





TECHNOCHEF - Base para lavavajillas

€ 249,80

VAT excluido
Envío a calcular

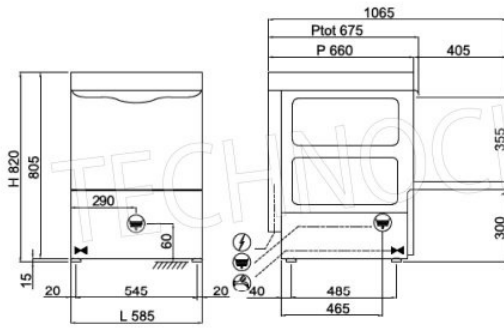
Entrega d 4 a 9 días



 400V3N+T 5,02kW
L=1900 (5 POLES)

 G 3/4" M
L=1200

 Ø25x30
L=1500